

Bleeschälbohrer HSS		Forets coniques ASR	
Mit Kreuzanschliff nach DIN 1412C, rechtsschneidend. Zwei Schneiden CBN-tiefgeschliffen, hohe Laufruhe und Schneidleistung.		Avec affûtage en croix selon DIN 1412C, coupe à droite. Deux tranchants rectifiés au CBN, capacité de coupe et durée de vie élevée.	

Nr./no.	Grösse grandeur	Ø mm	Länge longueur	Schaft queue	Liste	Action
101001SA	1	3,0-14,0	58 mm	6	23.50	18.80
101002SA	2	5,0-20,0	71 mm	8	35.50	28.40
101003SA	3	16,0-30,5	76 mm	9	63.40	50.50
101004SA	4	24,0-40,0	89 mm	10	121.50	98.50
101007SA	7	5,0-25,4	87 mm	10	58.50	47.20
101008SA	8	5,0-31,0	103 mm	9	86.00	69.50

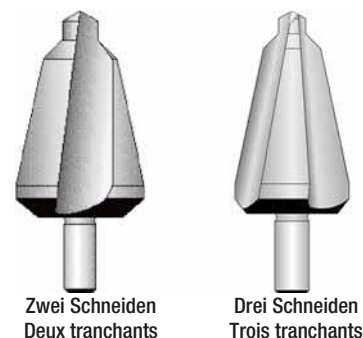

Bleeschälbohrer-Sätze HSS		Jeux de forets coniques ASR	
Enthaltend eine Schneidpaste 101035 und je einen Bleeschälbohrer:		Contenant une pâte lubrifiante 101035 et un foret de chaque:	

Nr./no.	⌀	Liste	Action
Ausführung mit 2 Schneiden Exécution avec 2 tranchants			
101020SA	Nr./no. 101001, 101002, 101003	590	152.00 121.00
Ausführung mit 3 Schneiden Exécution avec 3 tranchants			
101310SA	Nr./no. 101301, 101302, 101303	590	199.00 159.00



Stufenbohrer HSS		Mèches étagées ASR	
Spitzenwinkel 118°, mit Kreuzanschliff nach DIN 1412C. Schäfte mit Spannflächen. Für Materialstärken bis 4 mm.		Angle de pointe 118°, affûtage en croix selon DIN 1412C. Queue avec méplat. Pour matériel jusqu'à 4 mm.	

Nr./no.	Stufen / étages	Ø mm	Schaft queue	Liste	Action
Mit Spiral-Schneide Avec tranchant hélicoïdal					
101051SA	4/6/8/10/12/14/16/18/20		8 mm	54.50	43.00
101052SA	4/6/8/10/12/14/16/18/20/22/24/26/28/30		10mm	95.50	76.00
101053SA	6/9/13/16/19/21/23/26/29/32/35/38		10mm	155.00	123.00
Mit 3 geraden Schneiden. Avec 3 tranchants droits.					
Ruhiger Lauf. Permet un travail sans broutage.					
101350-9SA	4/5/6/7/8/9/10/11/12		6 mm	54.50	43.00
101351SA	4/6/8/10/12/14/16/18/20		8 mm	64.00	51.00
101352SA	4/6/8/10/12/14/16/18/20/22/24/26/28/30		10 mm	106.00	84.00

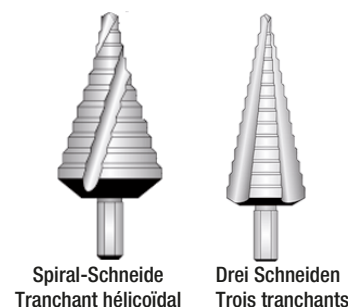

Stufenbohrer-Sätze HSS		Jeux de mèches étagées ASR	
Die Stahlblech-Kassette enthält je ein Stück:		La cassette en tôle contient une pièce de chaque:	

Nr./no.	⌀	Liste	Action
Mit Spiral-Schneide Avec tranchant hélicoïdal			
101026SA	Nr./no. 101050-9, 101051, 101052	610	217.00 173.00
Mit 3 geraden Schneiden. Avec 3 tranchants droits.			
Ruhiger Lauf. Permet un travail sans broutage.			
101326SA	Nr./no. 101350-9, 101351, 101352	610	230.00 183.00



Stufenbohrer HSS (ex PG)		Mèches étagées ASR (ex PG)	
Mit Durchmesser für Durchgangslöcher von Kabelverschraubungen nach DIN/EN 50262. Schaft 10 mm.		Avec diamètres pour les trous passants des serre-câbles selon DIN/EN 50262. Tige 10 mm.	

Nr./no.	Stufen / étages	Ø mm	Liste	Action
101090SA	6,5/8,5/10,5/12,5/16,5/20,5/25,5/29,0/32,5/36,5/40,5		149.00	118.00
101092SA	6,5/8,5/10,5/12,5/16,5/20,5/25,5/29,0/32,5		112.00	89.00

